

CZ 01/14

**GYSCAP**

**BEZPEČNOSTNÍ POKYNY**

Tento návod k obsluze obsahuje pokyny o různých funkcích zařízení a bezpečnostní opatření. Předtím, než zapnete zařízení poprvé, přečtete si pozorně návod k obsluze. Uschovejte si tento návod k obsluze pro vyřešení budoucích otázek. Před použitím tohoto zařízení si pozorně přečtete návod k obsluze. Neprovádějte na přístroji žádné údržbové práce, ani změny, pokud nejsou výslovně uvedeny v tomto návodu. Výrobce neručí za zranění nebo škody vzniklé neodbornou manipulací s tímto přístrojem. V případě problémů nebo dotazů ohledně správného používání tohoto přístroje se obraťte na příslušným způsobem kvalifikovaný a vyškolený personál. Přístroj je určen výlučně pro startovací postupy uvedené na výkonovém štítku nebo v tomto návodu. Bezpodmínečně dodržujte bezpečnostní pokyny. Výrobce neručí za nedostatečné či nebezpečné používání.

Tento přístroj mohou používat děti ve věku od 8 let a výše a osoby se sníženými fyzickými, smyslovými nebo duševními schopnostmi, nebo bez patřičných zkušeností a znalostí, pokud je zajištěn jejich dohled nebo jim byly poskytnuty pokyny ohledně používání přístroje bezpečným způsobem a pokud rozumí s tím spojeným rizikům. Nedovolte dětem hrát si se zařízením. Čištění a údržbu nelze být prováděné dětmi bez dohledu.

Nepoužívejte nikdy zařízení pro baterie neumožňující nabíjení.

Nelze překrývat nabíječku při použití

Booster neumísťujte do blízkosti zdroje tepla a při trvale vysokých teplotách (nad 60 °C).

Nebezpečí výbuchu nebo vystříknutí kyseliny v případě zkratu svorek nebo v případě připojení 12V posilovače k 24V vozidlu nebo naopak.

Plochy elektrických kontaktů akumulátoru chraňte před zkratem.

Nenechávejte nabíječku se baterií delší dobu bez dozoru.

**Připojení:**

- Zařízení 3. třídy

**Údržba**

- Údržbu smí provádět pouze kvalifikovaná osoba.
- Nikdy nepoužívejte rozpouštědla nebo jiné agresivní čisticí prostředky
- Očistit zařízení suchým hadříkem.

**Směrnice :**

- Zařízení odpovídá evropským směrnicím.
- Prohlášení o shodě je k dispozici na našich webových stránkách.



- Značka shody EAC (Euroasijské hospodářské společenství).



- Zařízení odpovídá britským směrnicím.
- Prohlášení o shodě Spojeného království je k dispozici na našich webových stránkách (viz hlavní strana).



- Zařízení odpovídá marockým směrnicím.
- C<sub>m</sub> (CMIM) prohlášení o shodě je k dispozici na našich webových stránkách.

**Likvidace:**

- Produkty pro tříděný sběr odpadu. Nelikvidujte toto zařízení do domácího odpadu.



- Produkty pro tříděný sběr odpadu

**VŠEOBECNÝ POPIS**

Tento booster je určen pro vozidla vybavená 12 V (GYSCAP 680E) nebo 24 V (2x 12 V, GYSCAP 24V) baterií a je vybaven superkondenzátory. Využívá napětí akumulátoru běžícího vozidla, aby se během několika sekund dobilo a nastartovalo motor porouchaného vozidla.

**VYBÍJECÍ A DOBÍJECÍ VLASTNOSTI SUPERKONDENZÁTORŮ****Charakteristiky superkondenzátorů :**

- mají vysoké přirozené samovybití (viz graf níže).
- mohou přijímat vysoký nabíjecí proud, a proto je lze velmi rychle dobít (např. na běžícím motoru vozidla).

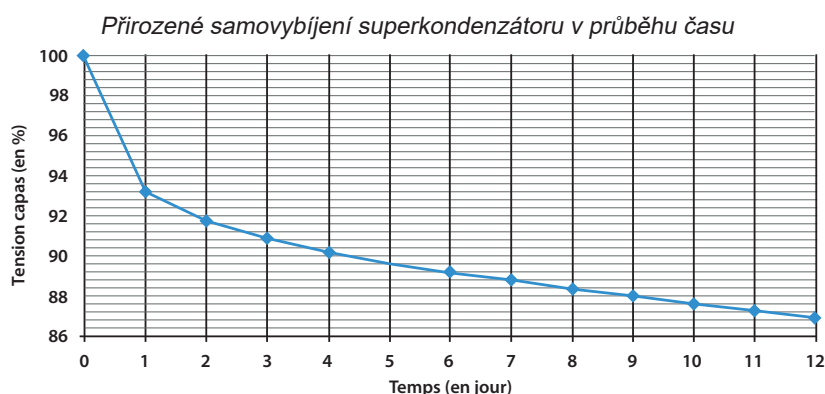

Není nutné, aby byl GYSCAP stále nabitý.

Není nutné nabít GYSCAP jeden nebo více dní před operací, jinak může být nalezen částečně nebo zcela vybitý (graf).

**Hlavní přednosti GYSCAP spočívají v tom, že nevyžaduje žádnou údržbu (nesnižuje výkon), a ve schopnosti velmi rychlého dobíjení v řádu sekund/minut před operací.**

## STAV NABÍTÍ GYSCAP



Stlačte tlačítko „Power“.



Zobrazí se stav vnitřní kapacity GYSCAP.



Na digitálním displeji se zobrazuje jeden sloupec: Kapacita GYSCAP je nedostatečná. Viz odstavec „Dobíjení GYSCAP“.



Na digitálním displeji se zobrazují čtyři sloupce: GYSCAP není plně nabitý, ale je možné nastartovat vozidlo.

Doporučuje se však dobít GYSCAP podle odstavce „dobíjení GYSCAP“.



Na digitálním displeji se zobrazuje šest sloupců: GYSCAP je plně nabitý, takže startovací kapacita je optimální.

## STAV NABÍTÍ AKUMULÁTORU VOZIDLA

GYSCAP zobrazuje na digitálním displeji napětí baterie vozidla nebo napětí akumulátoru či alternátoru, pokud je vozidlo v provozu.



Připojte svorky GYSCAP k baterii vozidla, které má být servisováno, a dodržujte polaritu.



Stlačte tlačítko „Power“.



Napětí se zobrazuje podle stavu vozidla.



**Pokud je napětí superkondenzátorů nižší než napětí na konci svorek, dobije GYSCAP své superkondenzátory až na 14 V (GYSCAP 680E - lehká vozidla) nebo 28 V (GYSCAP 24V - těžká vozidla), viz „dobíjení pomocí startovacích svorek“.**

## DOBÍJENÍ GYSCAP

Zařízení GYSCAP lze dobít během několika sekund přímým připojením k 12V (GYSCAP 680E) nebo 24V (GYSCAP 24V) baterii provozovaného vozidla.



**Napětí superkondenzátorů se rovná maximálně napětí, které může dodávat alternátor vozidla. Pokud je napětí alternátoru nižší než 14 V/28 V, GYSCAP nebude plně nabitý.**

## NABÍJENÍ STARTOVACÍMI SVORKAMI



Připojte svorky GYSCAP k provoznímu vozidlu vhodnému pro použitý model GYSCAP (12 V → GYSCAP 680E, 24 V GYSCAP 24 V), při respektování polarit.



Nastartujte vozidlo



Stlačte tlačítko „Power“.



Sloupce na digitálním displeji se budou zvětšovat a zobrazí se napětí baterie.



Jakmile se zobrazí všechny sloupce, je GYSCAP připraven na nové řešení problémů.



Po vypnutí zařízení GYSCAP tlačítkem :  
Odpojte svorky GYSCAP od vozidla.  
Navinout kabely a uklidit svorky v odpovídajícím prostoru.

## NABÍJENÍ PŘES ZÁSUVKU ZAPALOVAČE CIGARET

Pro usnadnění dobíjení je GYSCAP dodáván s kabelem, který lze zapojit přímo do zásuvky zapalovače cigaret ve vozidle. GYSCAP pak lze optimálně nabít během několika desítek minut.



**Tento systém dobíjení doporučujeme pro komplementární nabíjení. V případě, že je GYSCAP plně vybitý, je rychlejší ho připojit k baterii vozidla v provozu.**

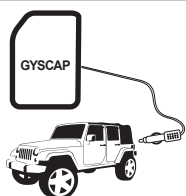

Připojte kabel zapalovače cigaret GYSCAP k vozidlu.



Sloupce na digitálním displeji se zvětšují, GYSCAP se nabíjí:  
• Dobíjení trvá u obou modelů až 30 minut.



Na digitálním displeji se současně zobrazí „End“ a „CH“. GYSCAP je připraven na nové startování.



GYSCAP je dobýtý.  
Pro vypnutí zařízení GYSCAP odpojte zástrčku zapalovače cigaret.

**MOŽNOST - DOBÍJENÍ S GYSFLASH 4.12** (ref. 029422 - UK verze. 029521) + Přísl. Gysflash (ref.029439)

GYSCAP je možné dobít z elektrické sítě pomocí režimu napájení GYSFLASH 4.12.

Do tohoto režimu vstoupíte stisknutím tlačítka  na GYSFLASH na 5 sekund. Po výběru režimu se rozsvítí tři modré kontrolky výběru režimu. Po přibližně 5 sekundách se automaticky spustí nabíjení (doba nabíjení : max. 1 hodina).

Manipulaci je třeba provést pouze jednou, pokud se GYSFLASH 4.12 používá výhradně k dobíjení GYSCAP. Pokud je nabíječka následně použita v jiném režimu (např. k nabíjení vozidla), je třeba postup opakovat.

**POUŽITÍ VE STARTOVACÍM REŽIMU****Při standardní startování:**

Připojte svorky GYSCAP k opravovanému vozidlu, přičemž dodržujte polaritu.



Stlačte tlačítko „Power“.



Digitální displej zobrazuje stav kapacity GYSCAP.



Zobrazení stavu baterie : napětí na konci svorek.



Stiskněte tlačítko Start. Začne odpočítávání 45 sekund.  
Pokud je polarita obrácená, zobrazí se zpráva „Er“ a zazní nepřerušovaný zvukový signál.



Nastartujte motorem co nejrychle, před kapacitu postoupí do akumulátoru.



Počkejte, až se zařízení GYSCAP začne nabíjet, dokud se na digitálním displeji zobrazí  (po nabití je GYSCAP připraven na novou službu)



Po vypnutí zařízení GYSCAP tlačítkem  :  
Odpojte svorky GYSCAP od vozidla.  
Navinout kabely a uklidit svorky v odpovídajícím prostoru.



**Pokud opravované vozidlo ani po dvou pokusech nenastartuje, je pravděpodobné, že závada nesouvisí s baterií. Hledejte skutečnou příčinu poruchy před znovu pokusem nastartovat.**



**Při neúspěšném prvním pokusu dojde k vybití zařízení GYSCAP.  
Před novým pokusem znovu nabijte zařízení GYSCAP .**  
Viz odstavec „Dobíjení GYSCAP“

## V případě konkrétní poruchy : Akumulátor vozidla je hluboce vybitý (< 1 V).



Připojte svorky GYSCAP k opravovanému vozidlu, přičemž dodržujte polaritu.



V tomto režimu již není posilovač chráněn. Abyste zabránili poškození vozidla a zařízení GYSCAP, vyhněte se za každou cenu přepólování.



Stlačte tlačítko „Power“.



Digitální displej zobrazuje stav kapacity GYSCAP.



Zobrazení stavu baterie : napětí na konci svorek.



SOS

press 3s

Stlačte tlačítko „start“ po době 3 sekundy pro spuštění funkce „nucené startování“. Začne odpočítávání 45 sekund.



30s max

Nastartujte motorem co nejrychle, před kapacitu postoupí do akumulátoru.



Počkejte, až se zařízení GYSCAP začne nabíjet, dokud se na digitálním displeji zobrazí (po nabití je GYSCAP připraven na novou službu)



Po vypnutí zařízení GYSCAP tlačítkem :

Odpojte svorky GYSCAP od vozidla.

Navinout kabely a uklidit svorky v odpovídajícím prostoru.

### REŽIM BYPASS

Pokud se spuštění nezdařilo **při standardním řešení problémů** a nabíjení, může se stát, že palubní počítač vozidla neumožní nastartování, protože napětí akumulátoru (*vozidla*) je < 8 V při 12 V a < 16 V při 24 V. V tomto případě přesně dodržet postup režimu BYPASS.

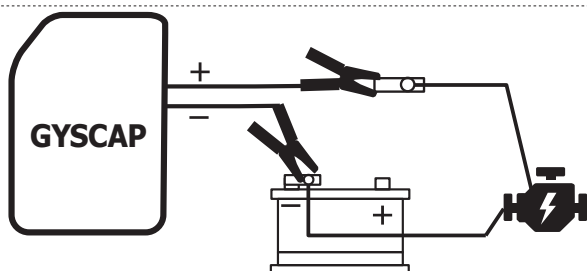

Odpojte (+) pól baterie a připojte k němu červenou (+) svorku GYSCAP.

2 Připojte černou svorku (-) k pólu (-) na baterie.



Zkontrolujte připojení.  
**NEPŘEVÁDĚJTE POLARITY (ochrana je vypnutá).**



Stlačte tlačítko „Power“.



Digitální displej zobrazuje stav kapacity GYSCAP.



Na displeji se zobrazí 0, protože v tomto režimu není k dispozici napětí baterie.



SOS

press 3s

Stlačte tlačítko „start“ po době 3 sekundy pro spuštění funkce „nucené startování“.  
Začne odpočítávání 45 sekund.



30s max

Nastartujte opravované vozidlo co nejrychleji, než se jeho kapacita přenesse na velkoodběratele.



Počkejte, až se zařízení GYSCAP začne nabíjet, dokud se na digitálním displeji zobrazí  (po nabití je GYSCAP připraven na novou službu)

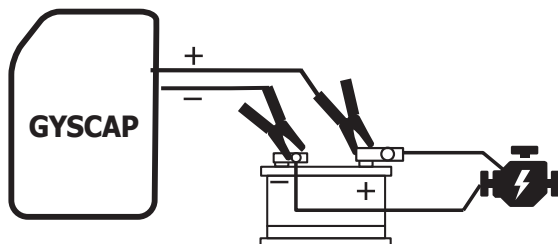

Předejte sadu : červený (+) pól a svorku na (+) pól baterie.

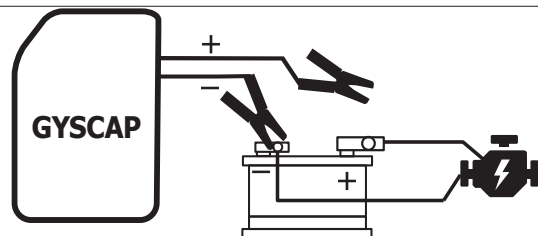

Odpojte kladnou svorku (+) od konektoru připojen na baterii.



Po zastavení GYSCAP :  
Odpojte svorky GYSCAP od vozidla.  
Navinout kabely a uklidit svorky v odpovídajícím prostoru.

## OCHRANNÉ FUNKCE

Vaše zařízení bylo navrženo s maximální ochranou:

- Startovací svorky jsou izolované.
- Je chráněn pojistkou 300 A (054561 : sada 2 pojistek)

Pojistka zajišťuje ochranu proti chybám při provozu. Manuální výměna.



## Inteligentní systém řízení startéru :

- Toto zařízení představuje komplexní a úplný ochranný systém chránící palubní elektroniku, nabíječku, baterii a uživatele.
- Elektronický systém ochrany proti přepólování (ne v režimu SOS), zkratovým svorkám, hlubokému vybití a chybám při volbě napětí.

## ZÁRUKA

Služby výrobce poskytnuté v záruční době se týkají výhradně výrobních vad a závad materiálu, které se objeví během 24 měsíců po zakoupení zařízení (doklad o koupi).

Záruka se nevztahuje na :

- Poškození při transportu.
- Opatřitelné díly (např. kabely, svorky, distanční podložky atd.) : kabely, svorky, atd...).
- Poškození vzniklých neodborným použitím (pad, tvrdý náraz, neautorizovaná oprava...).
- Poruchy v závislosti s prostředím (znečištění, rez, prach...).

V případě poruchy zašlete prosím jednotku zpět do Vašeho dodavatele a přiložte:

- kupní doklad (faktura, atd....)
- podrobný popis poruchy



## OVLÁDACÍ PANEL

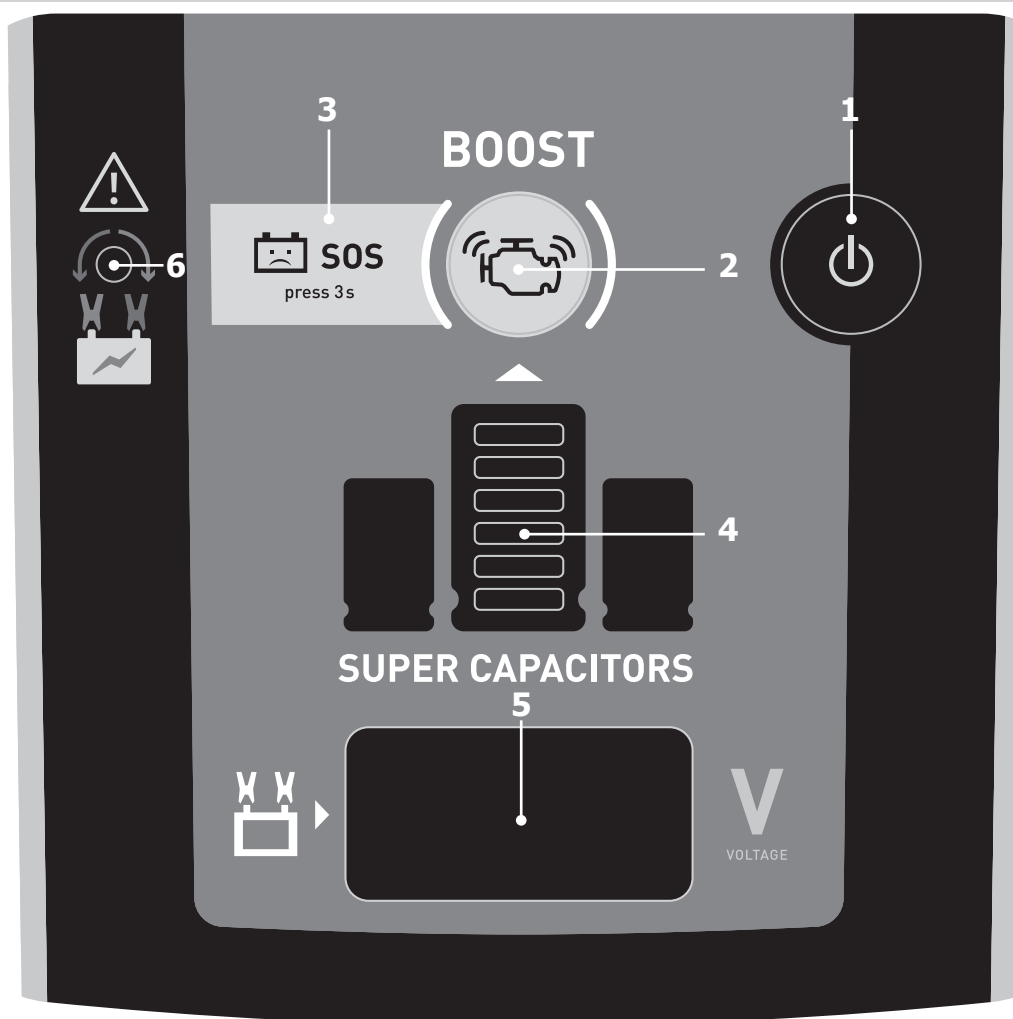

Č.	CS
1	Power (Zap / Vyp)
2	Start
3	SOS (nucený start)
4	Stav interní kapacity GYSCAP
5	Digitální displej (Napětí na konci svorek)
6	Kontrolka přepolování

## NAHRÁDNÍ DÍLY

## GYSCAP 680 E

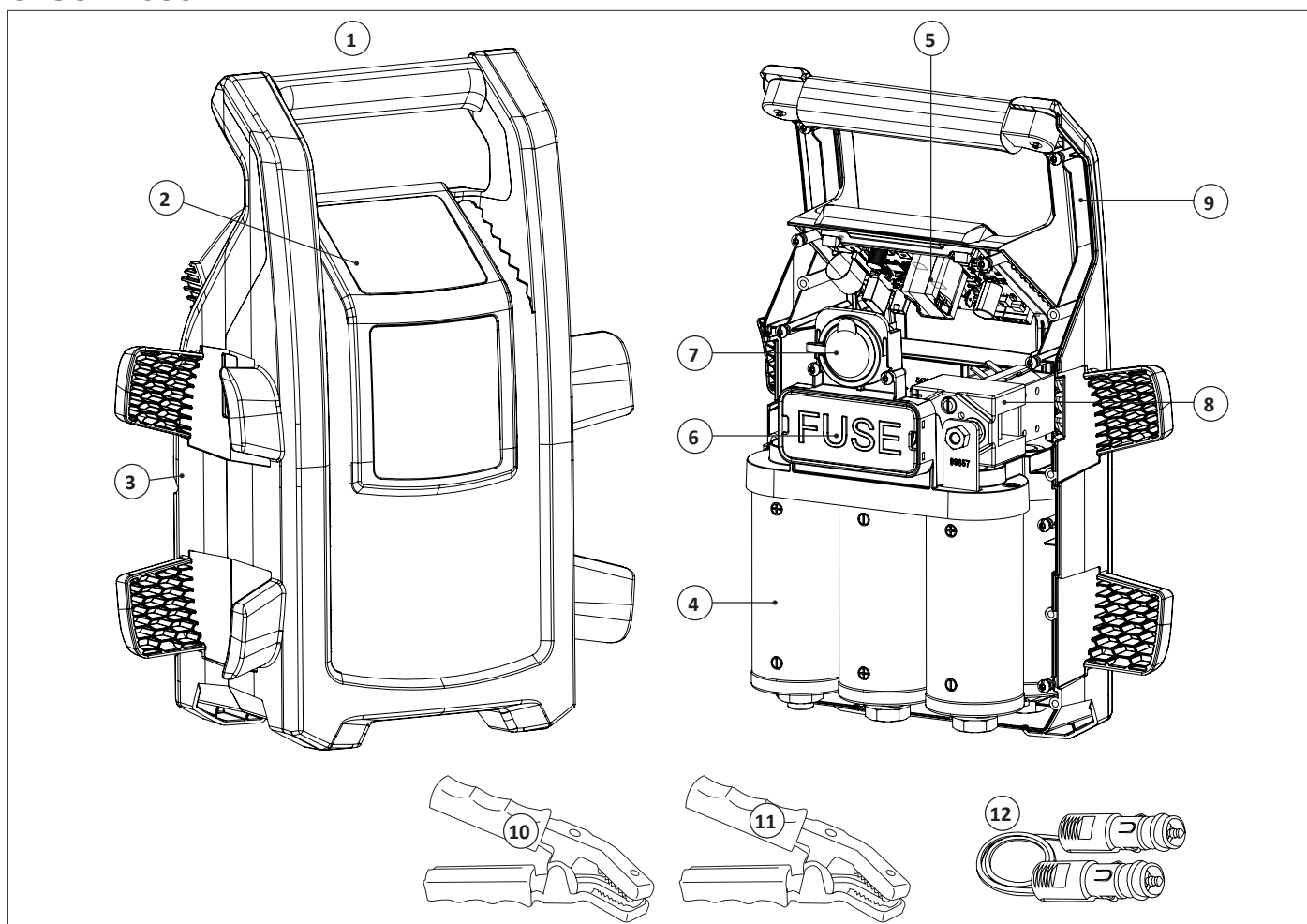

1	Rukojeť		56153
2	Ovládací panel		51981
3	Zadní kryt		56234
4	Superkondenzátor	<ul style="list-style-type: none"> <li>• Pokud bylo vyrobeno před 04/2021 :</li> </ul>	63428
		<ul style="list-style-type: none"> <li>• Pokud je vyrobeno po 04/2021 :</li> </ul>	63427
5	Elektronická deska	<ul style="list-style-type: none"> <li>• Pokud byly vyrobeny před 10/2020 :</li> <li>• Pokud je vyrobeno po 10/2020 :</li> <li>• Pokud je vyrobeno v období 10/2020 :</li> </ul>	97471C + 65901 + 75011x5 97471C zkontaktovat Servis
6	Pojistka 300 A		054561
7	Zástrčka zapalovače cigaret		71255
8	Stykač 12 V		51085
9	Přední kryt		56233
10	Červená izolovaná mosazná svorka 650 A		055551
11	Černé izolované mosazná svorka 650 A		055544
12	Kabel zapalovače cigaret		99783ST

## GYSCAP 24V

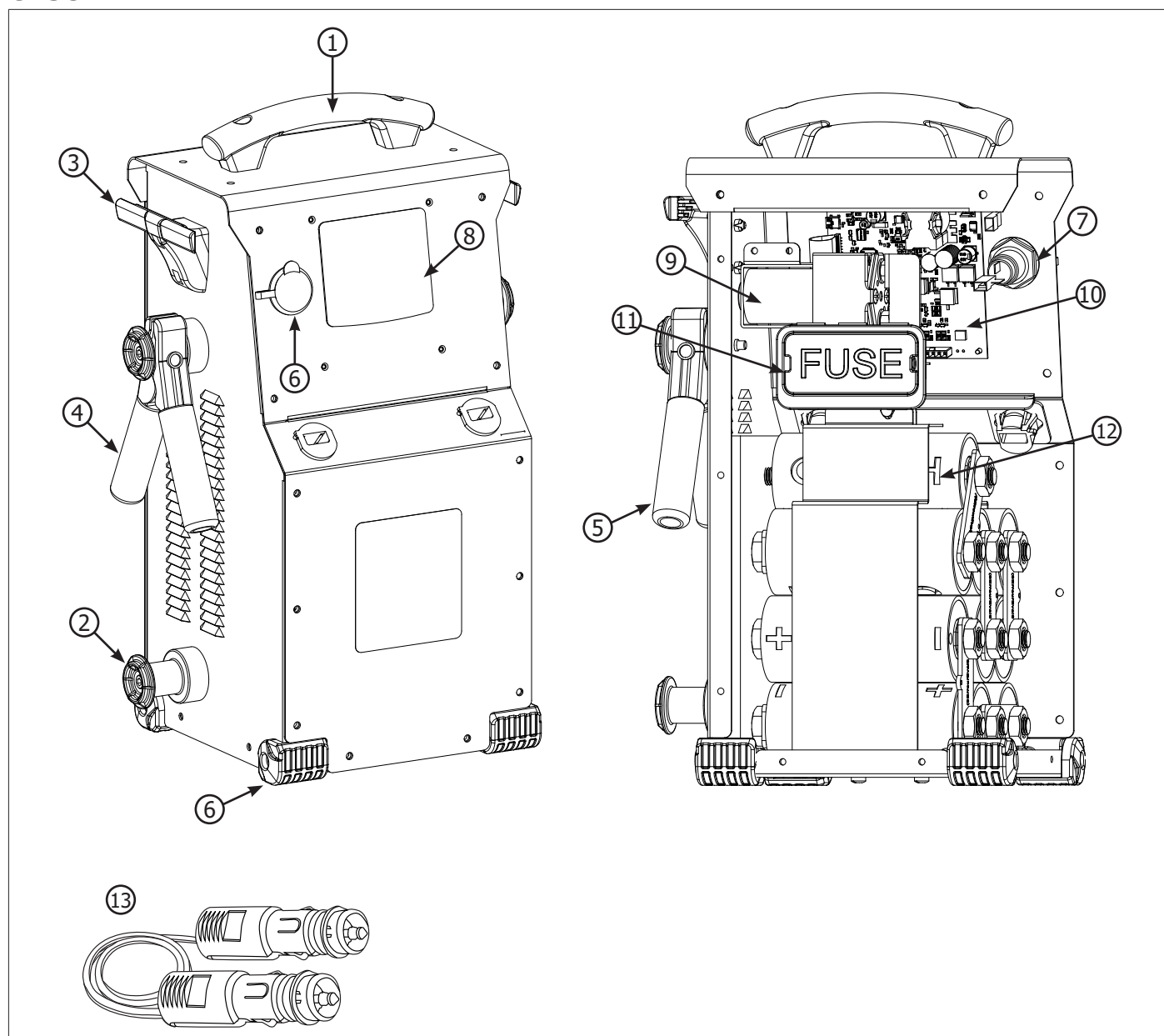

1	Rukojeť	56047
2	Kulatý držák svorek	56037
3	Držák svorky	72053
4	Červená svorka	053779
5	Černá svorka	053786
6	Rohová podložka	56163
7	Zástrčka zapalovače cigaret	71255
8	Ovládací panel	51981
9	Stykač	51090
10	Hlavní deska	E0037C
11	Držák pojistek + pojistka	94189
	Sada 2 pojistek	054561
12	Superkondenzátor	63427
13	Kabel zapalovače cigaret	99783ST

ELEKTRICKÁ SCHÉMA

**GYSCAP 680 E**

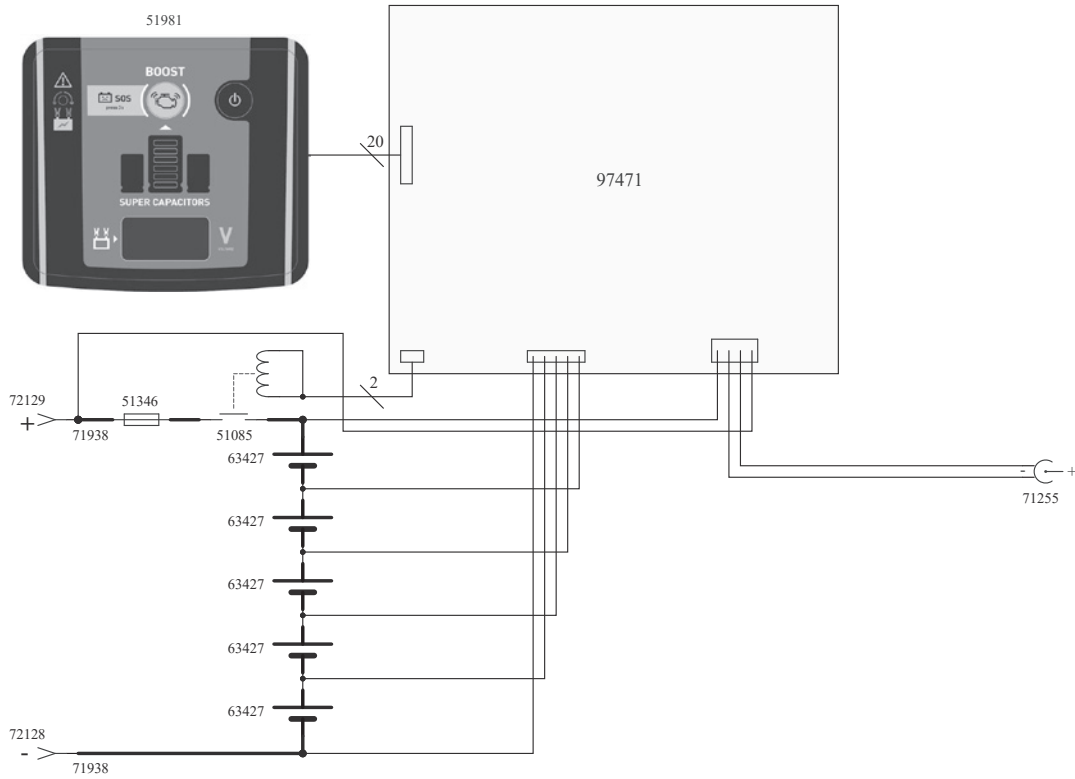

**GYSCAP 24V**

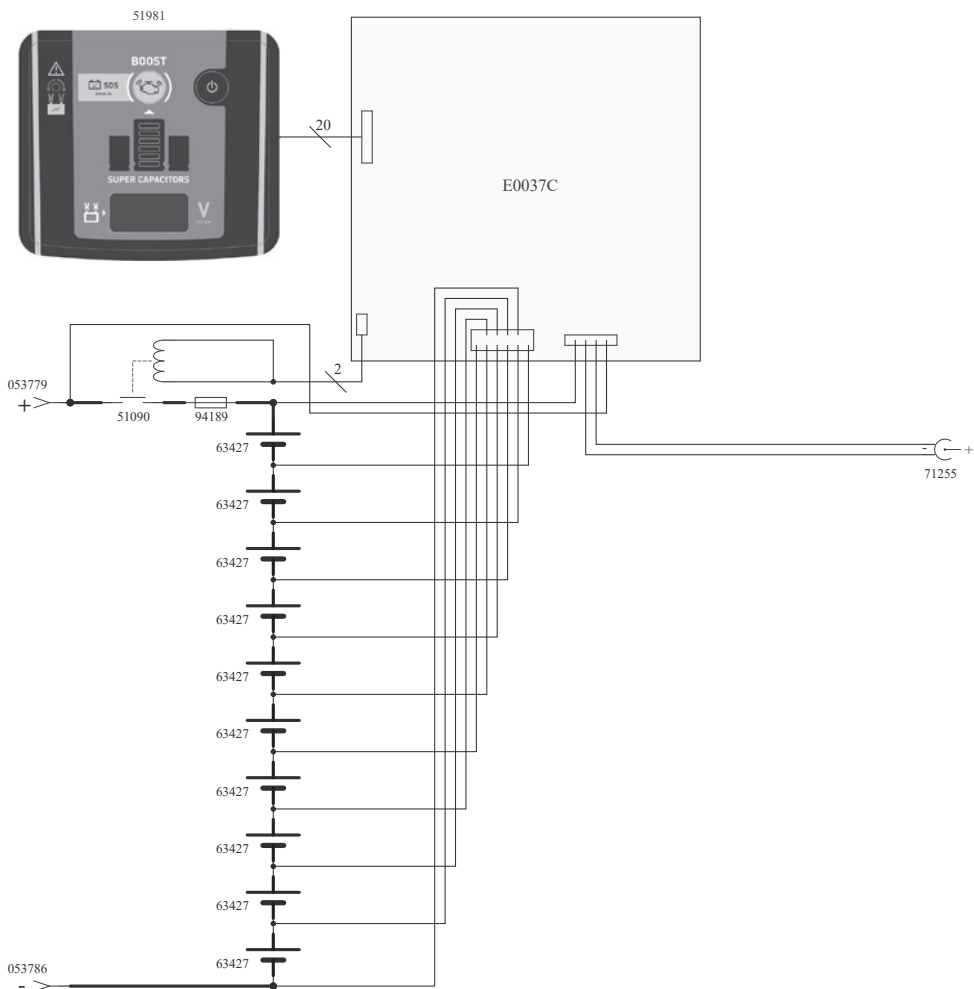

**TECHNICKÉ SPECIFIKACE**

	<b>680 E</b>	<b>24 V</b>
Rozměry	35 x 44 x 19 cm	32 x 49 x 21,5 cm
Hmotnost	8,2 kg	12 kg
Celkový počet superkondenzátorů	5 x 3 000 F	10 x 3 000 F
Celkové napětí superkondenzátorů	5 x 3 V	10 x 3 V
Startovací proud	1 600 A	2 500 A
Icc (Cranking current)	2 700 A	4 500 A
Špičkový proud	9 000 A	10 000 A
Provozní teplota	-40°C / + 60°C	
Skladovací teplota		
Teplota nabíjení		
Délky kabelů:	1,70 m	2 m
Průřez kabelů	25 mm <sup>2</sup>	50 mm <sup>2</sup>
Maximální proud, který svorky mohou nosit	650 A	600 A
Rozteč svorek	35 mm	40 mm

**GYS France**

Sídlo  
1, rue de la Croix des Landes - CS 54159  
53941 Saint-berthevin Cedex  
France

[www.gys.fr](http://www.gys.fr)  
+33 2 43 01 23 60  
[customer.support@gys.fr](mailto:customer.support@gys.fr)

**GYS Italia**

Dceřiná společnost  
Vega – Parco Scientifico Tecnologico di  
Venezia  
Via delle Industrie, 25/4  
30175 Marghera - VE  
ITALIA

[www.gys-welding.com](http://www.gys-welding.com)  
+39 041 53 21 565  
[italia@gys.fr](mailto:italia@gys.fr)

**GYS UK**

Dceřiná společnost  
Unit 3  
Great Central Way  
CV21 3XH - Rugby - Warwickshire  
United Kingdom

[www.gys-welding.com](http://www.gys-welding.com)  
+44 1926 338 609  
[uk@gys.fr](mailto:uk@gys.fr)

**GYS China**

Dceřiná společnost  
6666 Songze Road,  
Qingpu District  
201706 Shanghai  
Čína

[www.gys-china.com.cn](http://www.gys-china.com.cn)  
+86 6221 4461  
[contact@gys-china.com.cn](mailto:contact@gys-china.com.cn)

**GYS GmbH**

Dceřiná společnost  
Professor-Wieler-Straße 11  
52070 Aachen  
Deutschland

[www.gys-schweissen.com](http://www.gys-schweissen.com)  
+49 241 / 189-23-710  
[aachen@gys.fr](mailto:aachen@gys.fr)