

La rivettatrice manuale permette la posa dei rivetti ciechi in acciaio, inox e alluminio del diametro 3.2, 4.0, 4.8, 6.0 e 6.4 mm. E' specialmente progettata e adatta pe un utilizzo in officina.

### VANTAGGI

- Per la posa dei rivetti ciechi in acciaio, alluminio e inox di diametro 3.2, 4.0, 4.8, 6.0, 6.4mm
- 5 punte fornite con la rivettatrice e sistemate in un compartimento dedicato
- Raccogliatore di aste incluse.
- Braccio dimensionato in modo da limitare lo sforzo dell'utilizzatore.
- Modello di test del diametro del rivetto incluso sul rivettatore
- Senza manutenzione.

### DIMENSIONI / PESO

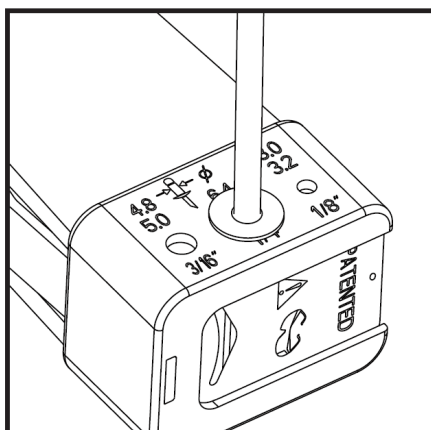

Modello di test diametro di rivetto



Peso : 1,94 kg

### RIVETTI

#### Capacità di rivettatura

Diametro	Materiale		
	Alluminio	Acciaio	Acciaio inossidabile
Ø 3.0 / 3.2 mm	●	●	●
Ø 4 mm	●	●	●
Ø 4.8 / 5.0 mm	●	●	●
Ø 6.0 mm	●	●	●
Ø 6.4 mm	●	●	●
Ø 4.8 / 5.0 mm	●	●	●
Ø 6.4 mm	●	●	●

#### Inclusi

Punte per rivetti  
Ø 3.2, 4.0, 4.8, 6.0, 6.4 mm



Compartimento di sistemazione delle punte