

EXATIG je visokofrekventni (HF) generator za TIG zavarivanje na nizu generatora istosmjerne struje. Optimizirano za EXAGON 400 CC/CV. EXATIG omogućuje paljenje HF luka, sinkronizaciju plina, upravljanje gorionikom i protok plina.

PRIJATELJAN ZA KORISNIKE

Izuzetno **jednostavan za korištenje** i radi izravno iz izvora napajanja bez potrebe za pomoćnim kablom za napajanje.

KOMPATIBILNO SA SVIM DC GENERATORIMA

HF pokretanje za neimpulsno DC TIG zavarivanje iz bilo kojeg generatora struje. (PROGYS ili drugo...)

Značajke:

- ✓ Pred-plin i post-plin fiksni, ali se mogu interno mijenjati.
- ✓ 2T/4T upravljanje plamenikom
- ✓ HF paljenje
- ✓ Mjerač **protoka** integriran je u EXATIG dajući operateru mogućnost izravnog podešavanja protoka plina (argon).

Mogućnost podešavanja protoka: 5-25 LPM (litara u minuti).



OPTIMIZIRANO ZA EXAGON

Povezivanje s EXAGON-om omogućuje dobivanje svih TIG funkcija i zavarivanje u **HF** ili **TIG Liftu**.

Funkcije :

- **Pre-gas/Post-gas**: potpuno upravljanje ciklusom zavarivanja.
- **TIG DC** : kontinuirana struja za željezne metale..
- **TIG DC Pulse** : smanjuje toplinsko izobličjenje izratka. (Samo na EXAGON 400 CC/CV).
- **2 vrste pokretanja** : HF (bez kontakta) ili LIFT (s kontaktom) za elektro-osjetljiva okruženja.
- **2 upravljanja okidačem**: 2T i 4T.
- **Automatsko otkrivanje svjetiljke** : kompatibilno s gorionicima s okidačem, dvostrukim gumbom i potencijetrom.
- Daljinsko podešavanje struje potencijetarskom gorionikom.



postavke :

- prije plina / naknadnog plina
- vrijeme porasta
- struja zavarivanja
- topla / hladna struja
- frekvencija pulsa
- vrijeme blijeđenja



- ✓ Spajanje na EXAGON (PLUGGED):
- Indikator rada.

Ref. 010925

MMA

MMA zavarivanje može se izvesti izravno isključivanjem negativnog kabla za napajanje i spajanjem držača elektrode na njega, ostavljajući stezaljku za uzemljenje na mjestu.

PRIJENOSIV I ROBUSAN

Može se postaviti na kolica zahvaljujući pričvršćivačima (Opcija).

Ručka olakšava korištenje za kretanje



Ojačana karoserija & gumeni jastučići

Podesite protok plina pomoću mjerača protoka

EXATIG SPOJ

Stražnji pogled na proizvod:

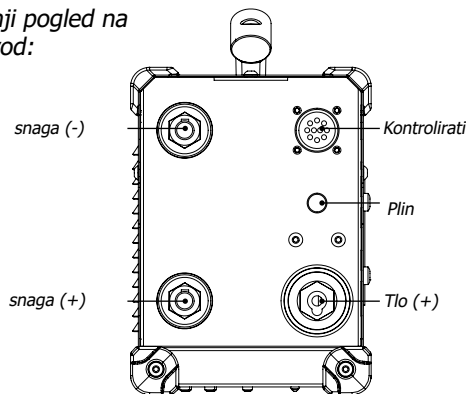

PRIBOR



Pričvršćivanje kolica 10 m3
Ref. 037779

Plinski nastavak kabel
Ref. 71850

Kabel za napajanje
ref. 032446 (10m)

Kontrolni kabel
ref. 036925 (11m)

Komplet upravljačkog kabla
ref. 036918

U ₁	TIG I ₂	X% (I ₂ max)	EN60974-1 (40 °C)		: ↓/↑ / cm/kg SAG : ↓/↑ / cm/kg	Protected & Compatible Power Generator (+/- 15%)
			I _A (60 %)	I _A (100 %)		
14 - 100 V	400 A	25 %	270 A	220 A	34 x 26 x 16 cm / 6,5 kg 45 x 35 x 20 cm / 8 kg	9 kVA max.